

З
УКФ



МУЗЕЙ
ІВАНА ГОНЧАРА
НАЦІОНАЛЬНИЙ ЦЕНТР
НАРОДНОЇ КУЛЬТУРИ

КН-1172

Сорочка чоловіча

Черкаська область,
Черкаський район
(колишній Смілянський),
с. Сунки





МУЗЕЙ
ІВАНА ГОНЧАРА
НАЦІОНАЛЬНИЙ ЦЕНТР
НАРОДНОЇ КУЛЬТУРИ

КН-1172

Розробка схеми
вишивки: Оксана
Шуляр

Розробка крою:
Наталя Голубнича

Технічний малюнок:
Ганна Кошманенко

Фото: Дмитро
Максименко, Настя
Телікова

Дизайн: WARTA

* Будь ласка, при використанні твору або його частин просимо зазначати авторство відповідно до Закону України "Про авторське право і суміжні права". Зауважуємо, що використання матеріалів з комерційною метою заборонено



МУЗЕЙ
ІВАНА ГОНЧАРА

НАЦІОНАЛЬНИЙ ЦЕНТР
НАРОДНОЇ КУЛЬТУРИ

КН-1172



Сорочка чоловіча

Черкаська область,
Черкаський район
(колишній Смілянський),
с. Сунки

Етнографічний регіон:
Київщина

Час: кін. ХІХ ст.

Матеріали: крамна
тканина, кручена
бавовняна нитка
заполоч

Техніки вишивки: гладь
коса, штапівка

Спосіб виконання:
машинне пошиття



МУЗЕЙ
ІВАНА ГОНЧАРА
НАЦІОНАЛЬНИЙ ЦЕНТР
НАРОДНОЇ КУЛЬТУРИ

Крій: сорочка вперекидку з боковим пазушним розрізом, маніжка накладна, станок у плечовій частині продубльовано підплічкою, рукава прямі вшиті у плавну лінію пройми, зібрані у складки до манжетів, манжети на два ґудзики, комір-стійка

КН-1172

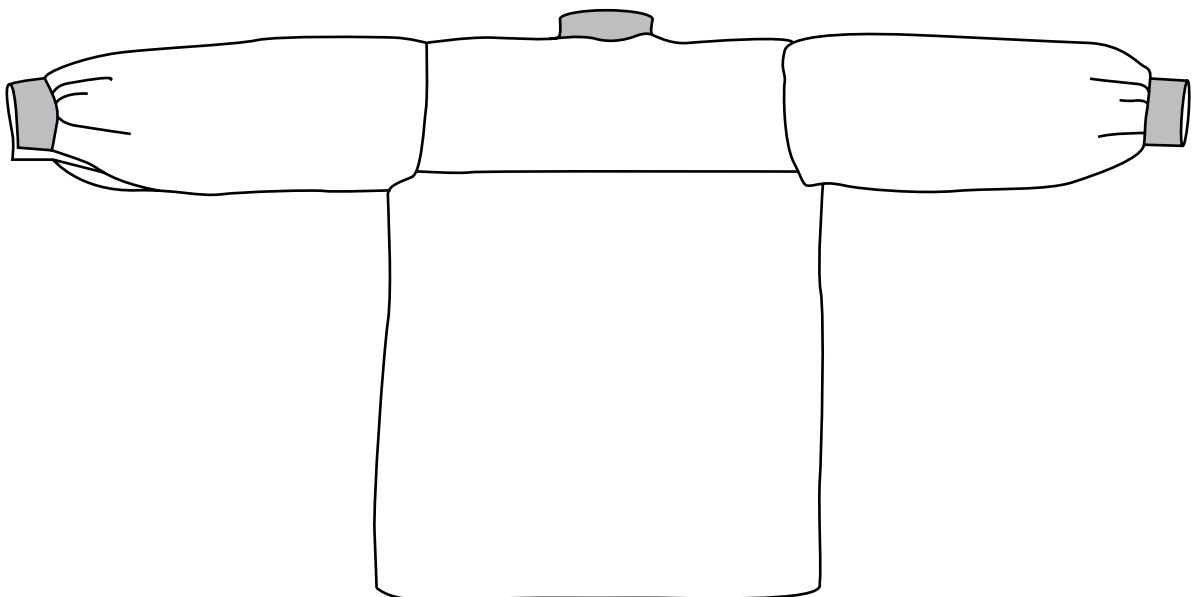
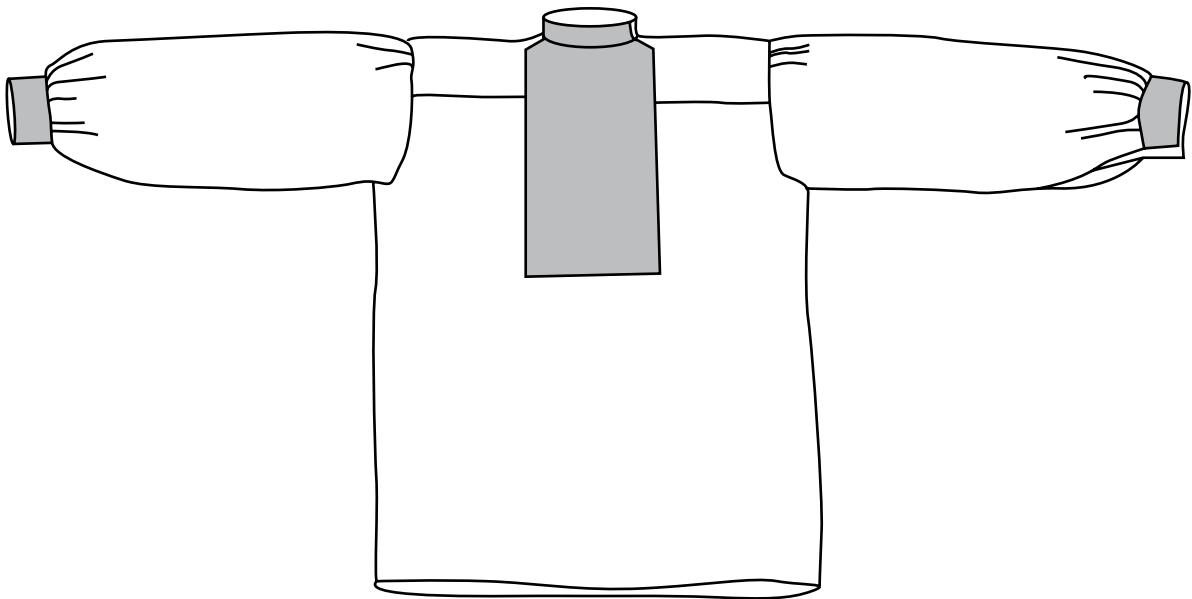

Всі розміри вказані
у сантиметрах без
припусків на шви

- Лінія згину
- Напрямок основи
- Лінія крою
- Місце пришивання

КРІЙ

КН-1172

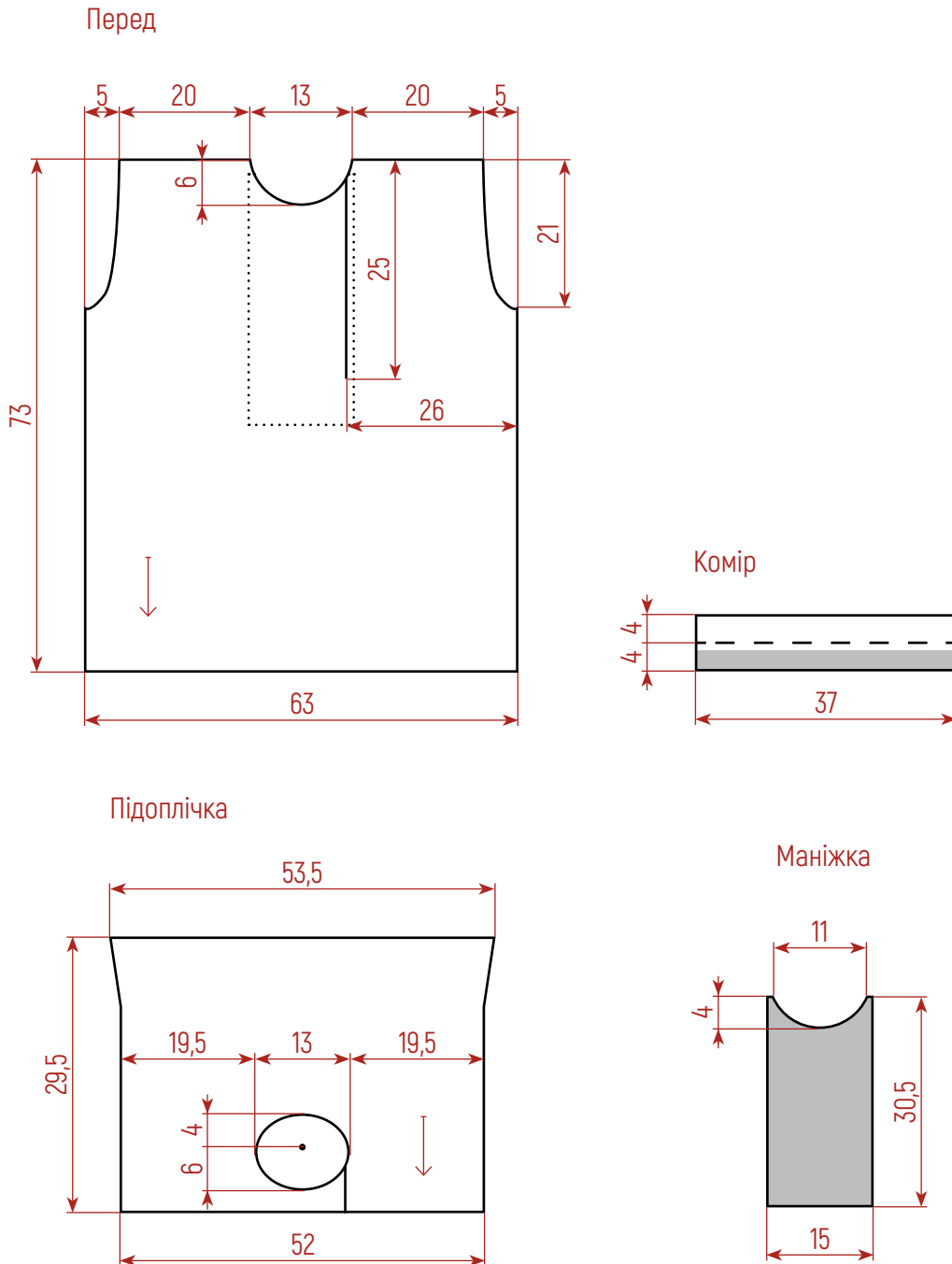



МУЗЕЙ
ІВАНА ГОНЧАРА

НАЦІОНАЛЬНИЙ ЦЕНТР
НАРОДНОЇ КУЛЬТУРИ

КН-1172

Щільність
тканини

50 НИТОК
ПІТКАННЯ

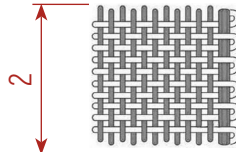

44 НИТКИ
ОСНОВИ

2

КРІЙ

Перед

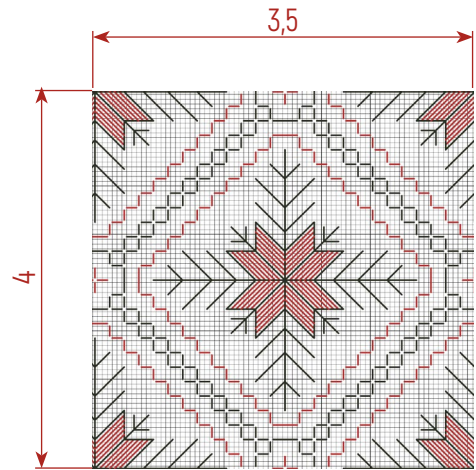
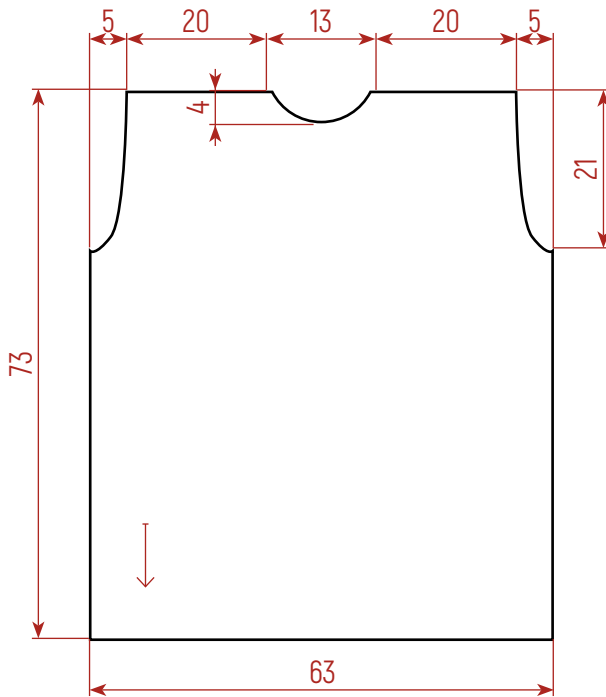

Рукав (2 елементи)

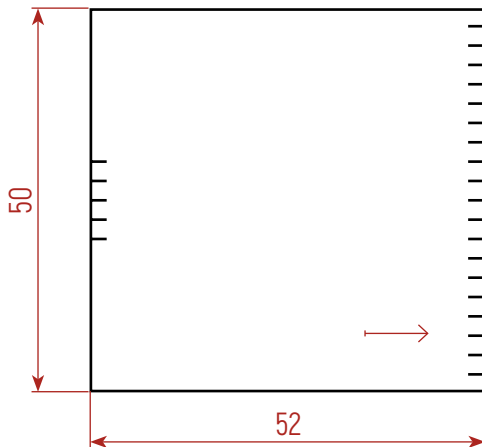

Манжет
(2 елементи)

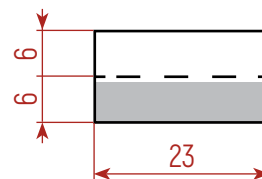



DMC 304
червоний



DMC 310
чорний



МУЗЕЙ
ІВАНА ГОНЧАРА

НАЦІОНАЛЬНИЙ ЦЕНТР
НАРОДНОЇ КУЛЬТУРИ

КОМІР

Техніки вишивки:
гладь коса, штапіка

КН-1172





DMC 304
червоний



DMC 310
чорний



МУЗЕЙ
ІВАНА ГОНЧАРА

НАЦІОНАЛЬНИЙ ЦЕНТР
НАРОДНОЇ КУЛЬТУРИ

КОМІР:
ЗАГАЛЬНА СХЕМА ВИШИВКИ

Техніки вишивки:
гладь коса, штапіка

КН-1172

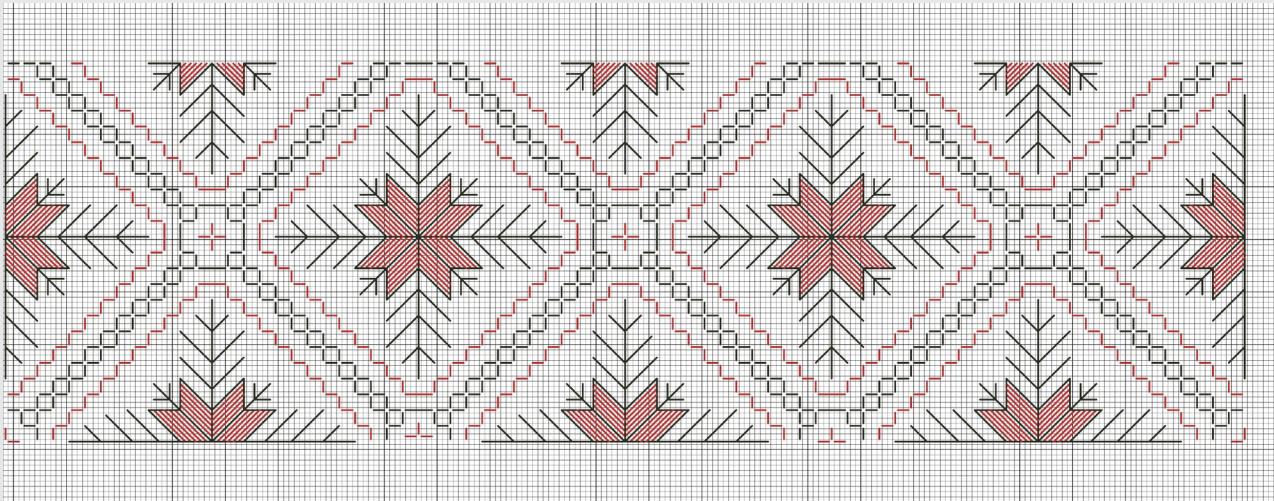



DMC 304
червоний



DMC 310
чорний



МУЗЕЙ
ІВАНА ГОНЧАРА

НАЦІОНАЛЬНИЙ ЦЕНТР
НАРОДНОЇ КУЛЬТУРИ

КОМІР:
ДЕТАЛЬНА СХЕМА ВИШИВКИ

Техніки вишивки:
гладь коса, штапіка

КН-1172

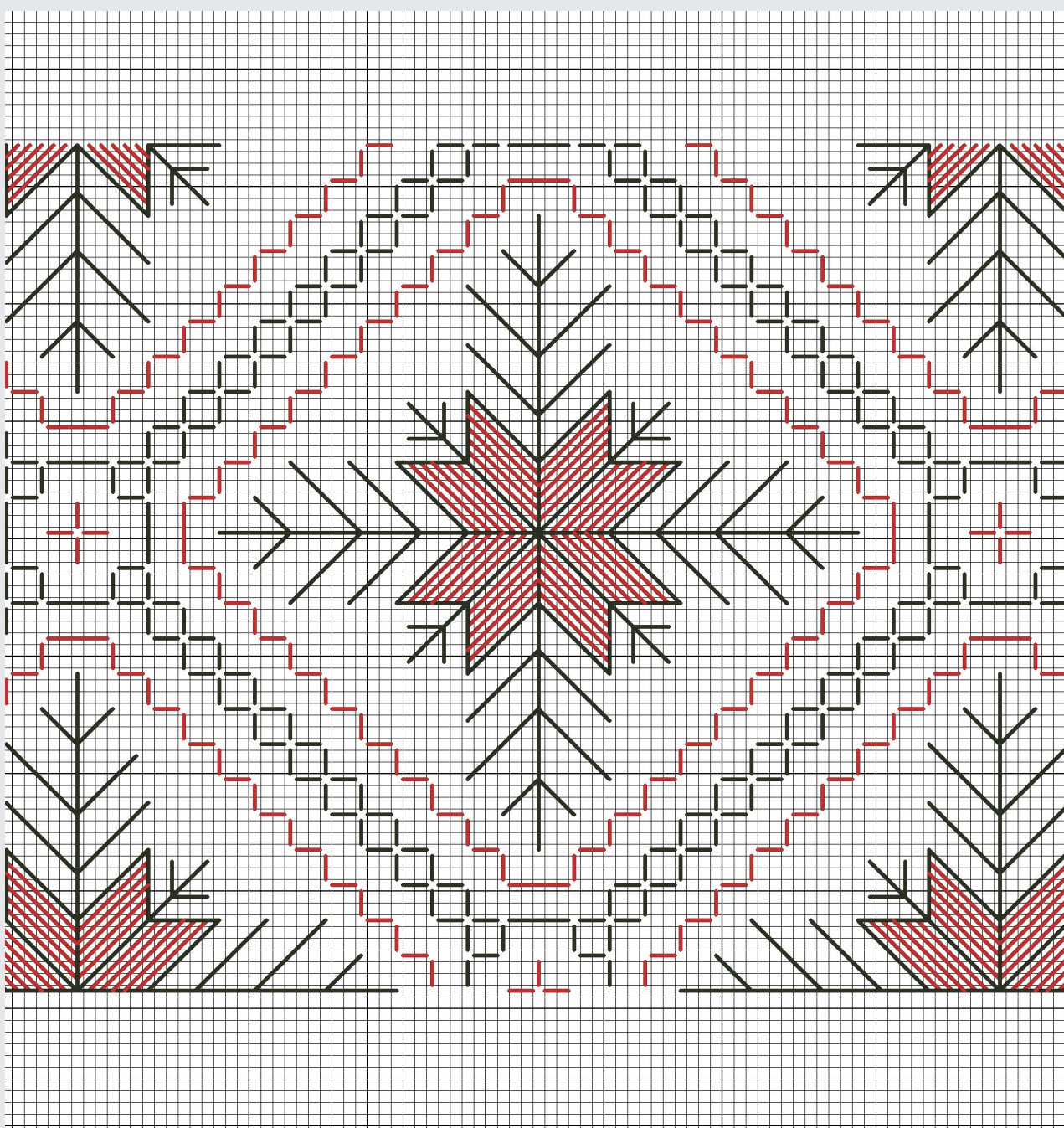



DMC 304
червоний



DMC 310
чорний



МУЗЕЙ
ІВАНА ГОНЧАРА

НАЦІОНАЛЬНИЙ ЦЕНТР
НАРОДНОЇ КУЛЬТУРИ

МАНЖЕТ

Техніки вишивки:
гладь коса, штапіка

КН-1172





DMC 304
червоний



DMC 310
чорний



МУЗЕЙ
ІВАНА ГОНЧАРА

НАЦІОНАЛЬНИЙ ЦЕНТР
НАРОДНОЇ КУЛЬТУРИ

МАНЖЕТ: ЗАГАЛЬНА
СХЕМА ВИШИВКИ

Техніки вишивки:
гладь коса, штапіка

КН-1172

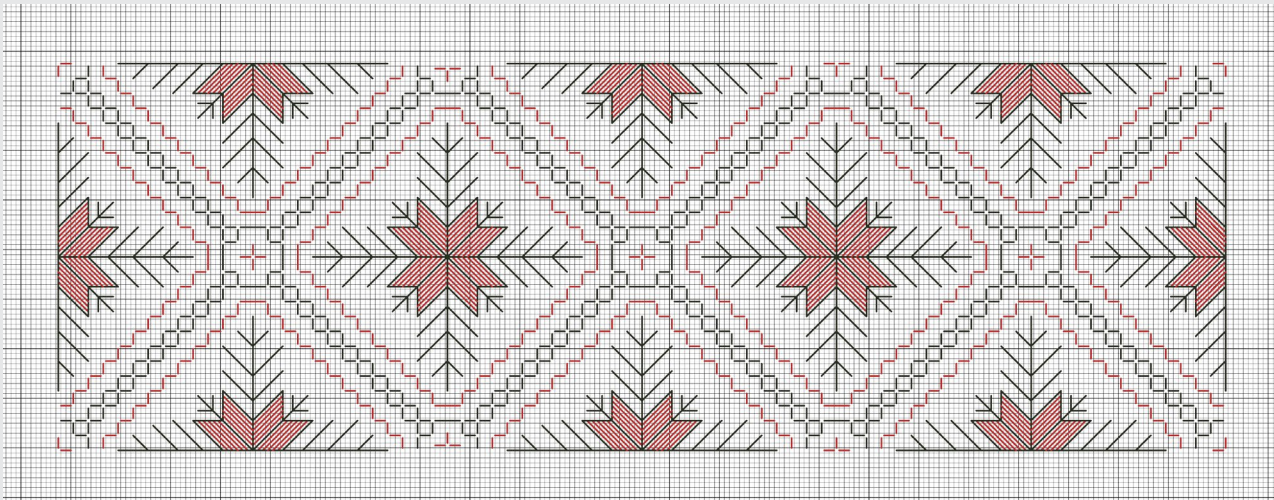



DMC 304
червоний



DMC 310
чорний



МУЗЕЙ
ІВАНА ГОНЧАРА

НАЦІОНАЛЬНИЙ ЦЕНТР
НАРОДНОЇ КУЛЬТУРИ

МАНЖЕТ: ДЕТАЛЬНА
СХЕМА ВИШИВКИ

Техніки вишивки:
гладь коса, штапіка

КН-1172

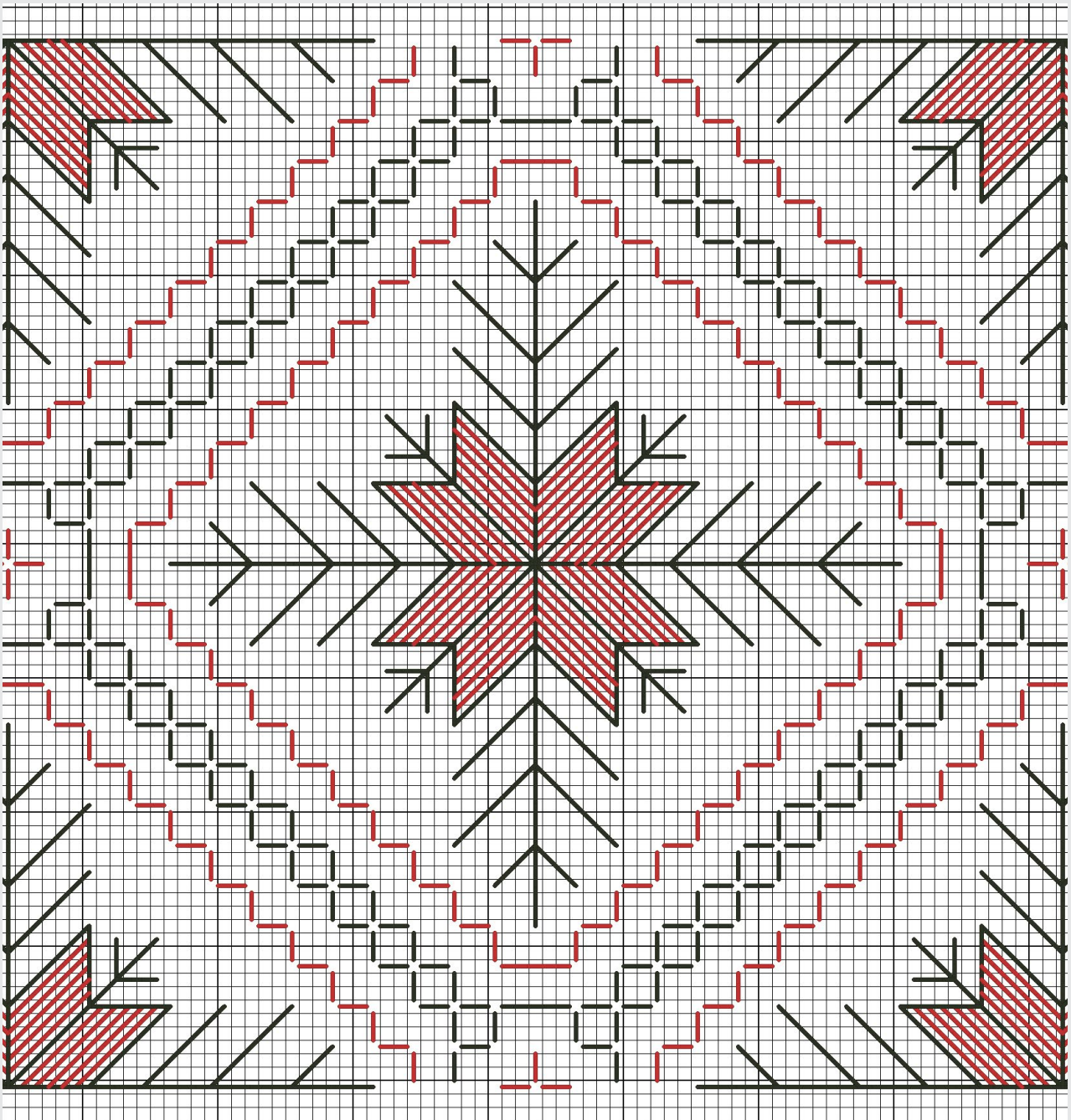



DMC 304
червоний



DMC 310
чорний



МУЗЕЙ
ІВАНА ГОНЧАРА

НАЦІОНАЛЬНИЙ ЦЕНТР
НАРОДНОЇ КУЛЬТУРИ

МАНІЖКА

Техніки вишивки:
гладь коса, штапіка

КН-1172

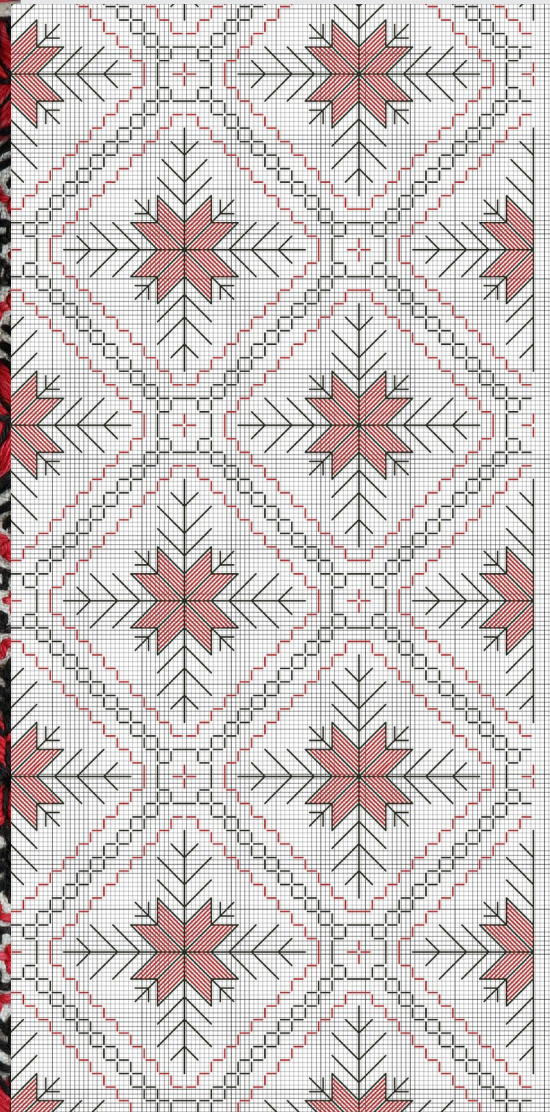



DMC 304
червоний



DMC 310
чорний



МУЗЕЙ
ІВАНА ГОНЧАРА

НАЦІОНАЛЬНИЙ ЦЕНТР
НАРОДНОЇ КУЛЬТУРИ

МАНІЖКА:
ЗАГАЛЬНА СХЕМА ВИШИВКИ

Техніки вишивки:
гладь коса, штапіка

КН-1172

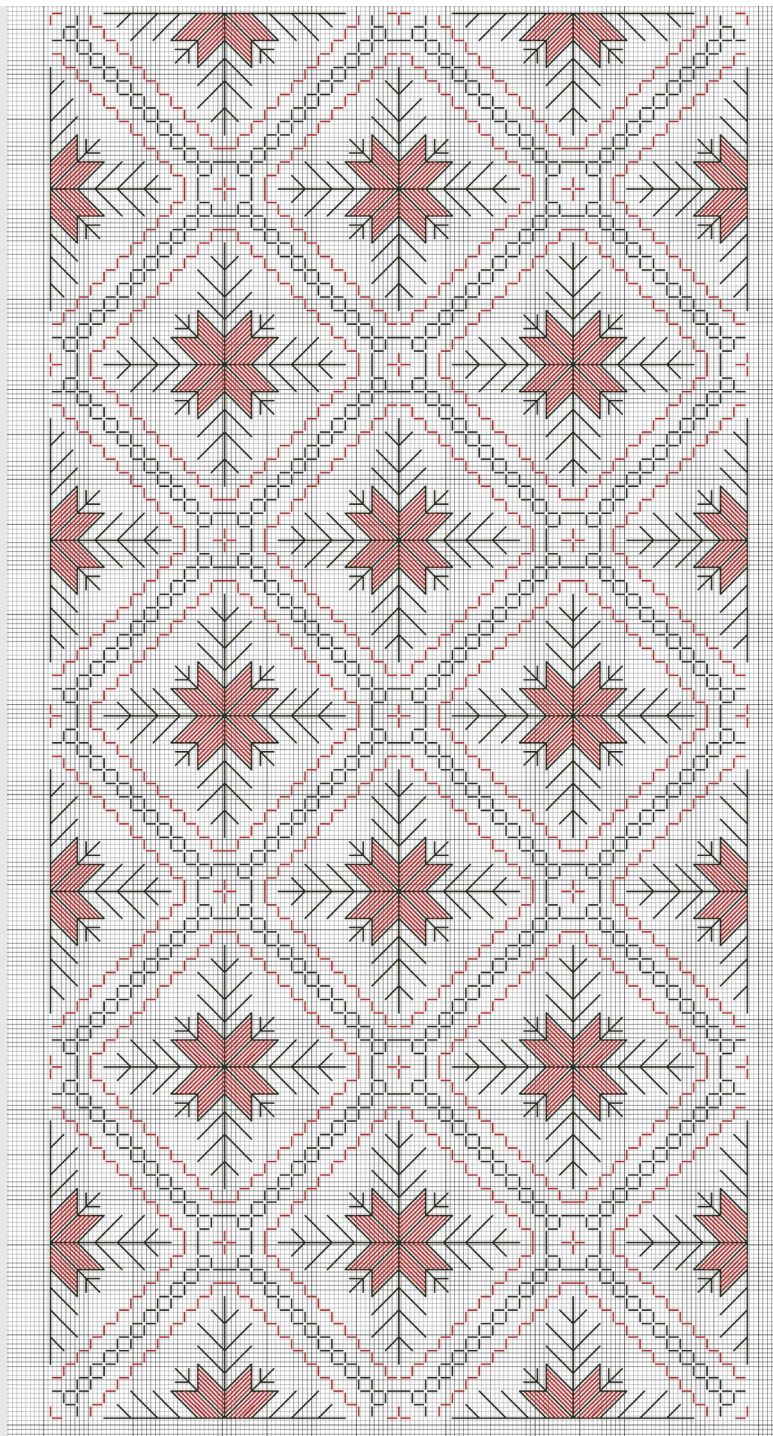



DMC 304
червоний



DMC 310
чорний



МУЗЕЙ
ІВАНА ГОНЧАРА

НАЦІОНАЛЬНИЙ ЦЕНТР
НАРОДНОЇ КУЛЬТУРИ

МАНІЖКА:
ДЕТАЛЬНА СХЕМА ВИШИВКИ

Техніки вишивки:
гладь коса, штапіка

КН-1172

