

З
УКФ



МУЗЕЙ
ІВАНА ГОНЧАРА
НАЦІОНАЛЬНИЙ ЦЕНТР
НАРОДНОЇ КУЛЬТУРИ

КН-113

Сорочка жіноча

Черкаська область,
Золотоніський район
[колишній Чернобаївський],
с. Жовнине





МУЗЕЙ
ІВАНА ГОНЧАРА

НАЦІОНАЛЬНИЙ ЦЕНТР
НАРОДНОЇ КУЛЬТУРИ

КН-113

Розробка
схеми вишивки:
Оксана Шуляр

Розробка крою:
Наталія Голубнича

Технічний малюнок:
Ганна Кошманенко

Фото: Дмитро
Максименко,
Настя Телікова

Дизайн: WARTA

* Будь ласка, при використанні твору або його частин просимо зазначати авторство відповідно до Закону України "Про авторське право і суміжні права". Зауважуємо, що використання матеріалів з комерційною метою заборонено



МУЗЕЙ
ІВАНА ГОНЧАРА

НАЦІОНАЛЬНИЙ ЦЕНТР
НАРОДНОЇ КУЛЬТУРИ

КН-113



Сорочка жіноча

Черкаська область,
Золотоніський
район (колишній
Чорнобаївський),
с. Жовнине

Етнографічний регіон:
Полтавщина

Час: кін. ХІХ ст.

Матеріали: домоткане
тонке полотно, кручена
бавовняна нитка

Техніки вишивки
та шиття: гладь,
вирізування, ретязь,
прутик, мережка
прутик з настилом
через чисницю, вистіг,
зубцювання, рясування

Спосіб виконання:
ручне пошиття



МУЗЕЙ
ІВАНА ГОНЧАРА

НАЦІОНАЛЬНИЙ ЦЕНТР
НАРОДНОЇ КУЛЬТУРИ

Крій: сорочка додільна з центральним розрізом пазухи, пошита з трьох пілок полотна, рукава розширені клином, до станка пришиті по основі (вертикально), низ рукавів та станок сорочки призбирані рясунням до обшивок

КН-113

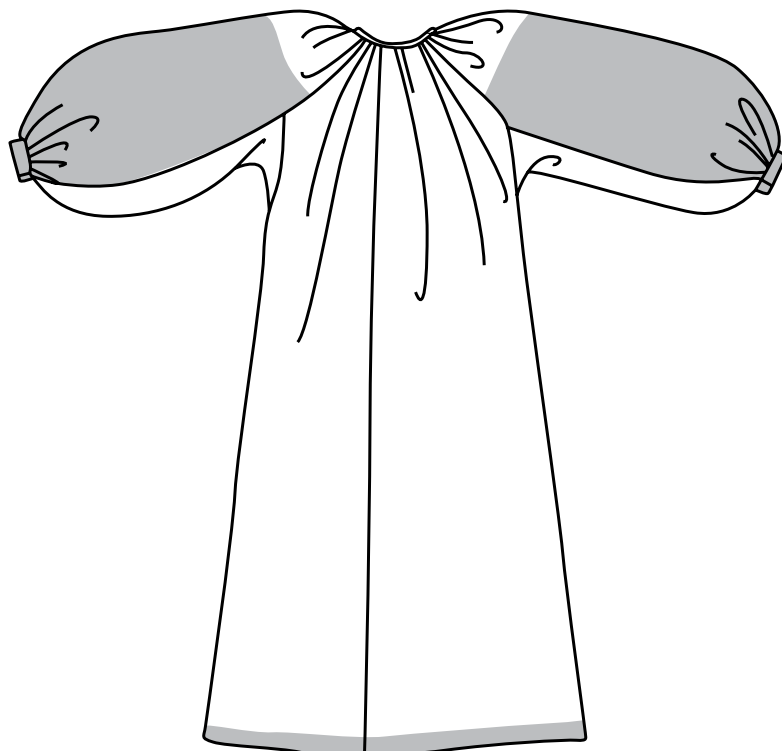

Всі розміри вказані
у сантиметрах без
припусків на шви

--- Лінія згину

→ Напрямок основи

~~~~~ Зборки

— Лінія крою

○ Точки з'єднання  
деталей



МУЗЕЙ  
ІВАНА ГОНЧАРА

НАЦІОНАЛЬНИЙ ЦЕНТР  
НАРОДНОЇ КУЛЬТУРИ

КРІЙ

КН-113

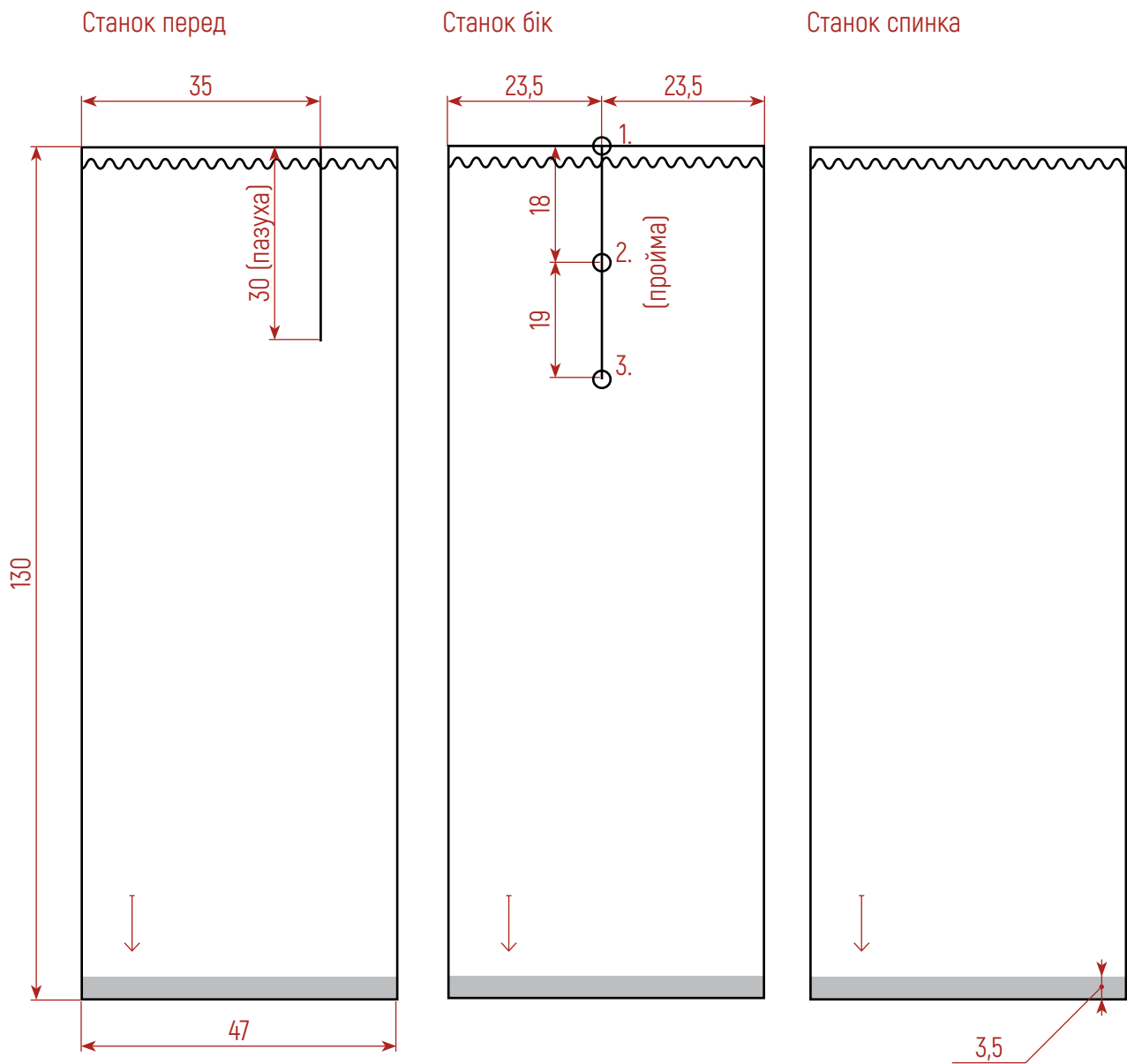



МУЗЕЙ  
ІВАНА ГОНЧАРА  
НАЦІОНАЛЬНИЙ ЦЕНТР  
НАРОДНОЇ КУЛЬТУРИ

КН-113

Щільність  
тканини

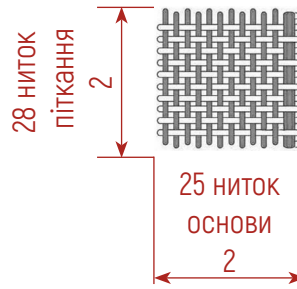

КРІЙ

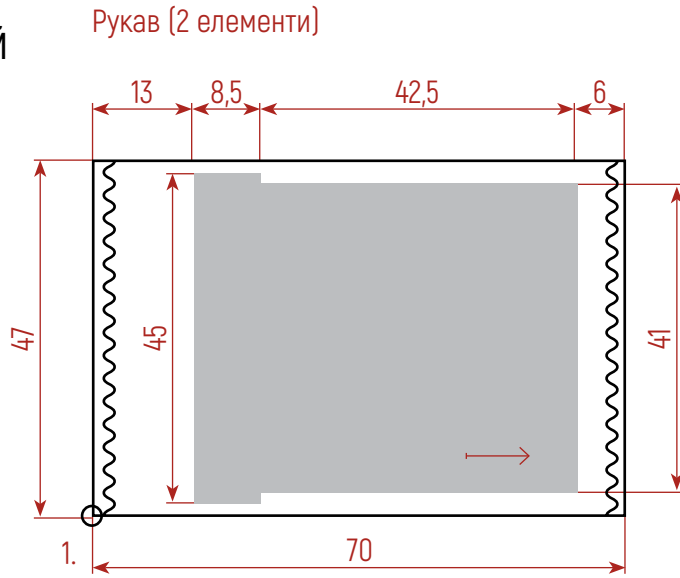

Рукав

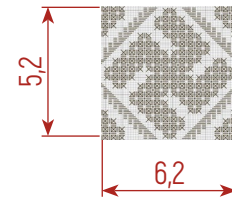

Рукав

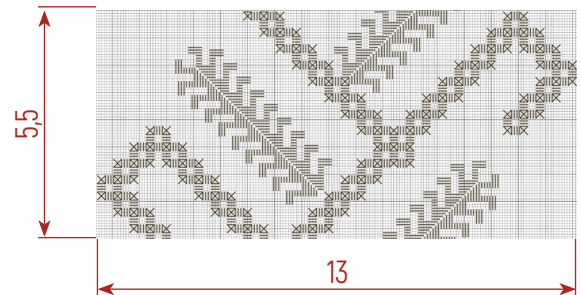

Манжет (2 елементи)

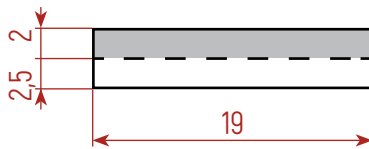

Комір

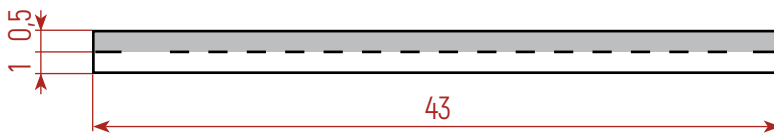

Поділ

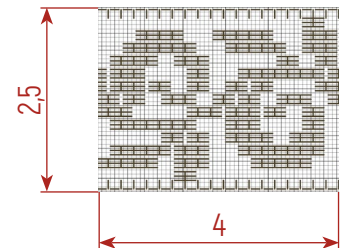

Клин рукава (2 елементи)

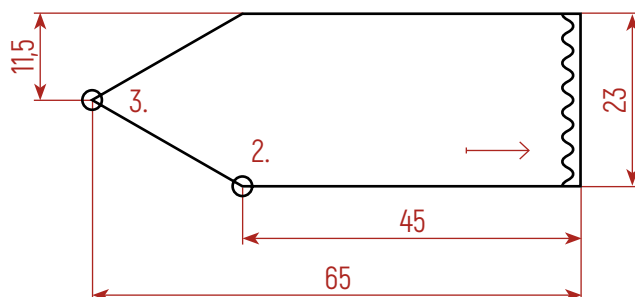

Манжет

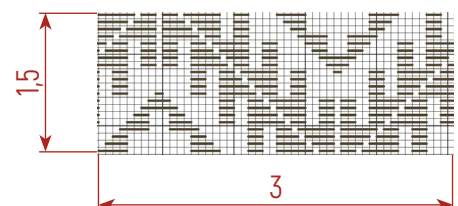



DMC BLANK



МУЗЕЙ  
ІВАНА ГОНЧАРА

НАЦІОНАЛЬНИЙ ЦЕНТР  
НАРОДНОЇ КУЛЬТУРИ

РУКАВ, ВЕРХНЯ ЧАСТИНА

Техніки вишивки: гладь,  
вирізування, ретязь

КН-113

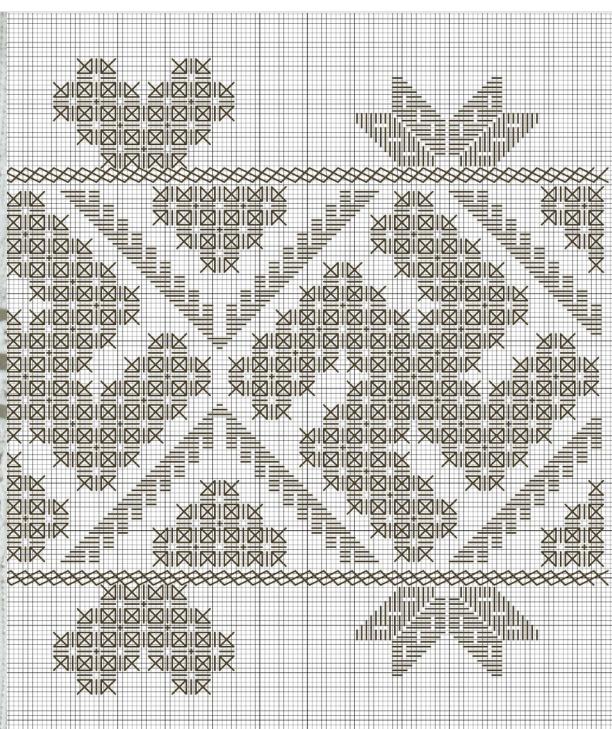



DMC BLANK



МУЗЕЙ  
ІВАНА ГОНЧАРА

НАЦІОНАЛЬНИЙ ЦЕНТР  
НАРОДНОЇ КУЛЬТУРИ

РУКАВ, ВЕРХНЯ ЧАСТИНА:  
ЗАГАЛЬНА СХЕМА  
ВИШИВКИ

Техніки вишивки: гладь,  
вирізування, ретязь

КН-113

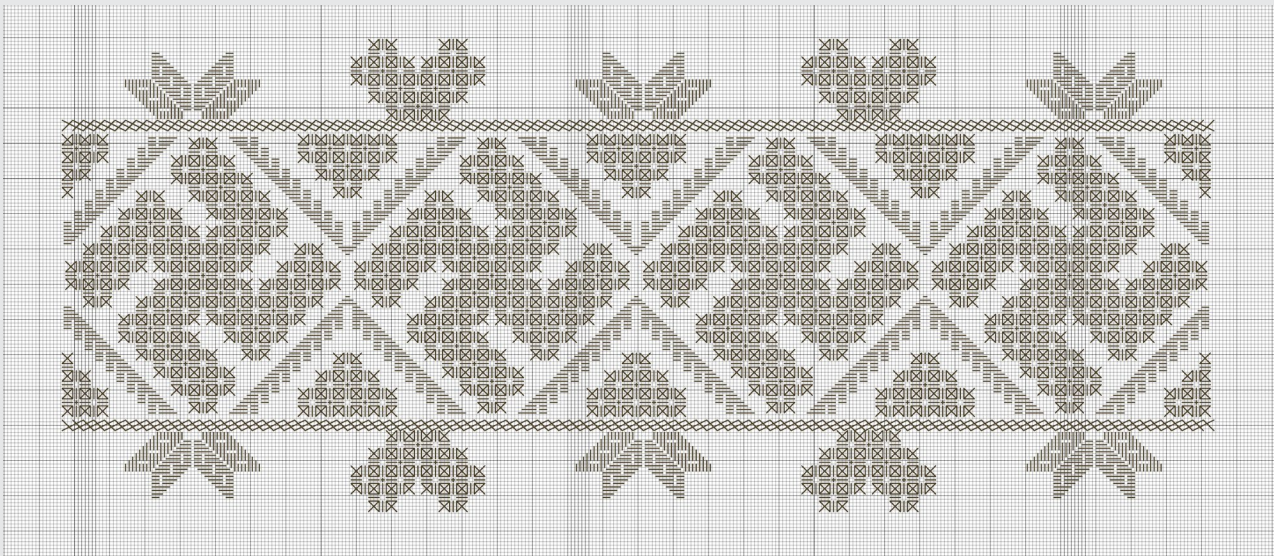





DMC BLANK



МУЗЕЙ  
ІВАНА ГОНЧАРА

НАЦІОНАЛЬНИЙ ЦЕНТР  
НАРОДНОЇ КУЛЬТУРИ

РУКАВ, ВЕРХНЯ ЧАСТИНА:  
ДЕТАЛЬНА СХЕМА  
ВИШИВКИ

Техніки вишивки: гладь,  
вирізування, ретязь

KH-113

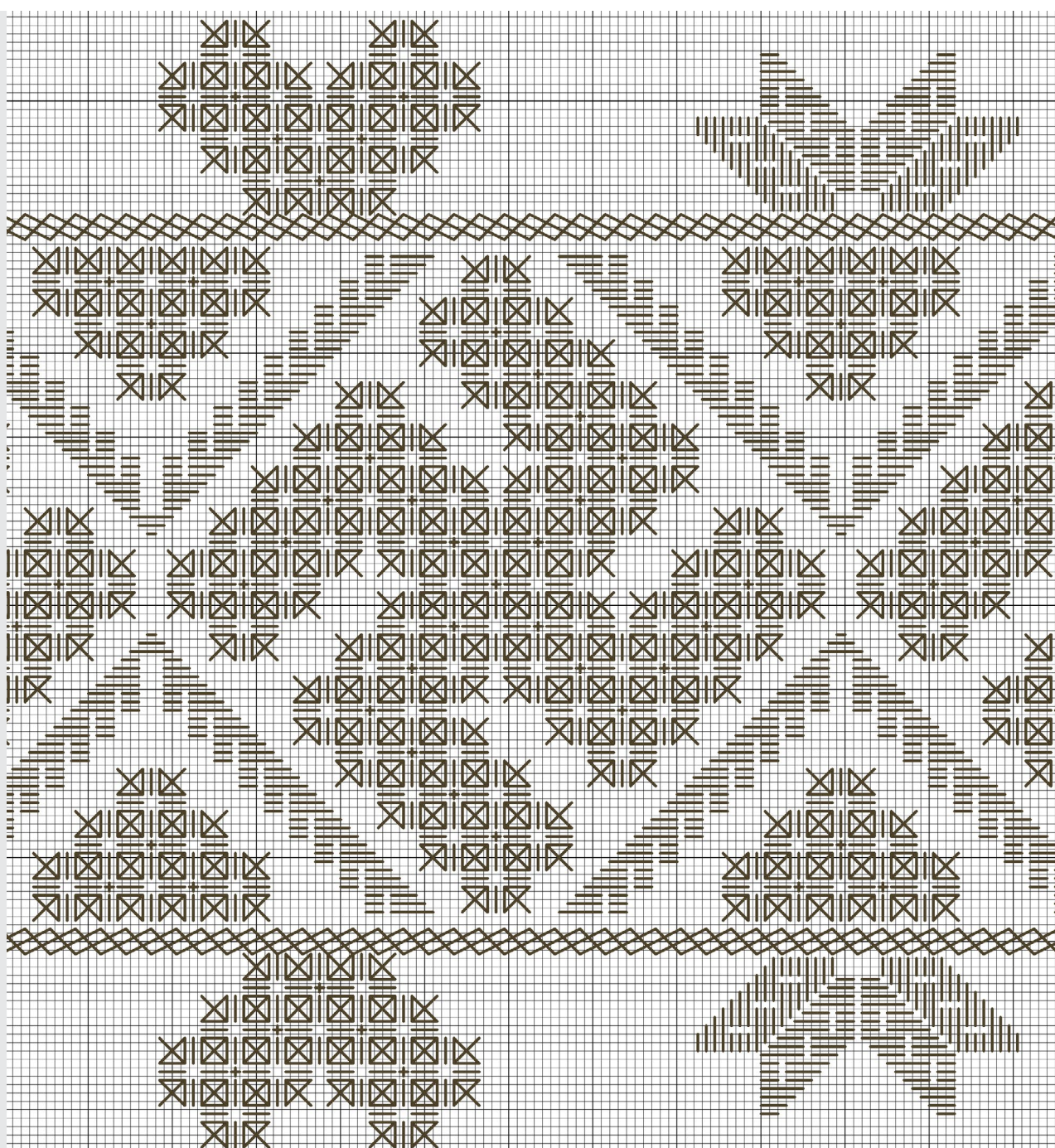



DMC BLANK



МУЗЕЙ  
ІВАНА ГОНЧАРА

НАЦІОНАЛЬНИЙ ЦЕНТР  
НАРОДНОЇ КУЛЬТУРИ

РУКАВ

Техніки вишивки: гладь, вирізування

КН-113





DMC BLANK



МУЗЕЙ  
ІВАНА ГОНЧАРА

НАЦІОНАЛЬНИЙ ЦЕНТР  
НАРОДНОЇ КУЛЬТУРИ

РУКАВ: ЗАГАЛЬНА СХЕМА  
ВИШИВКИ

Техніки вишивки: гладь,  
вирізування

КН-113



РУКАВ: ДЕТАЛЬНА СХЕМА  
ВИШИВКИ 1

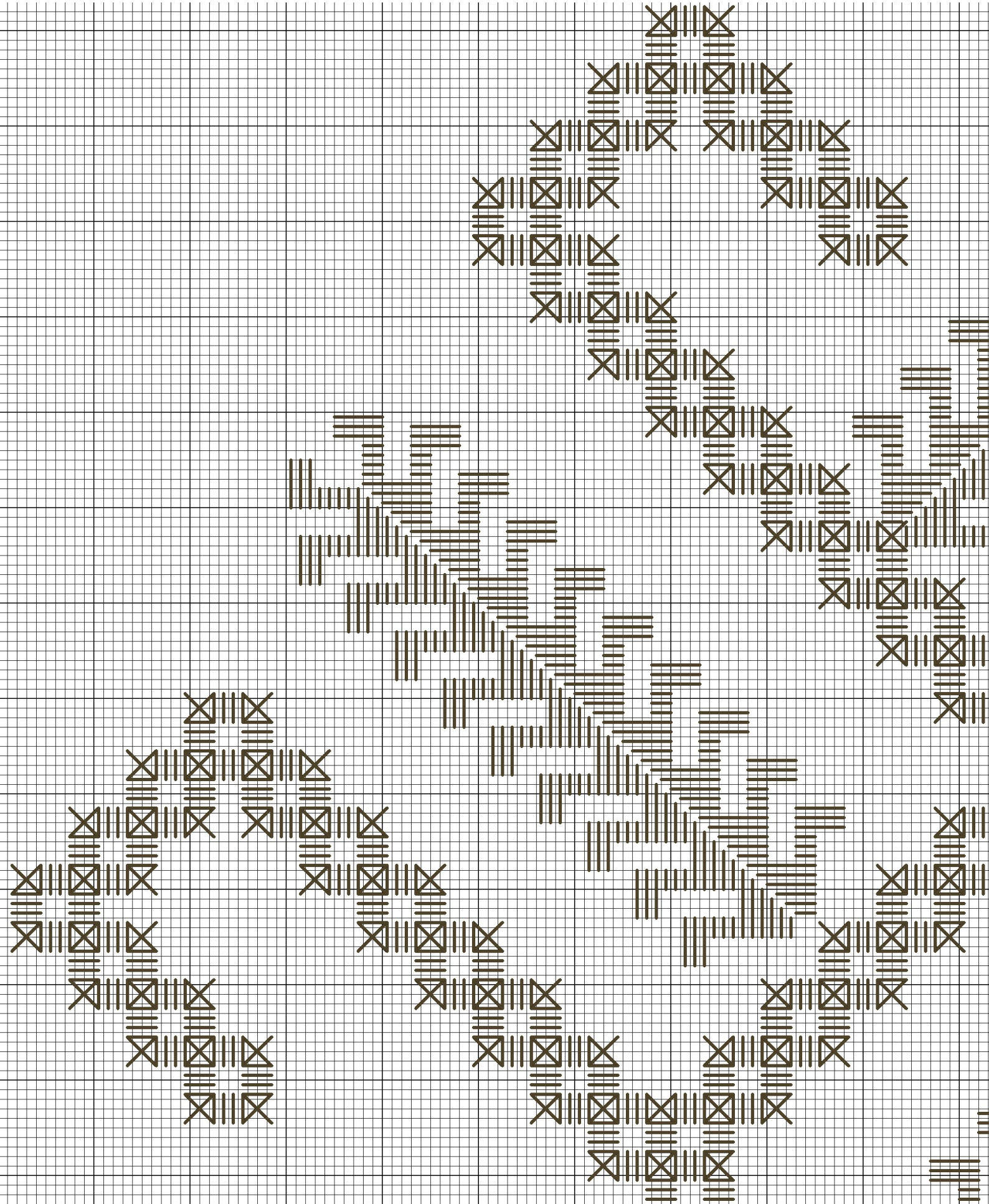

РУКАВ: ДЕТАЛЬНА СХЕМА  
ВИШИВКИ 2

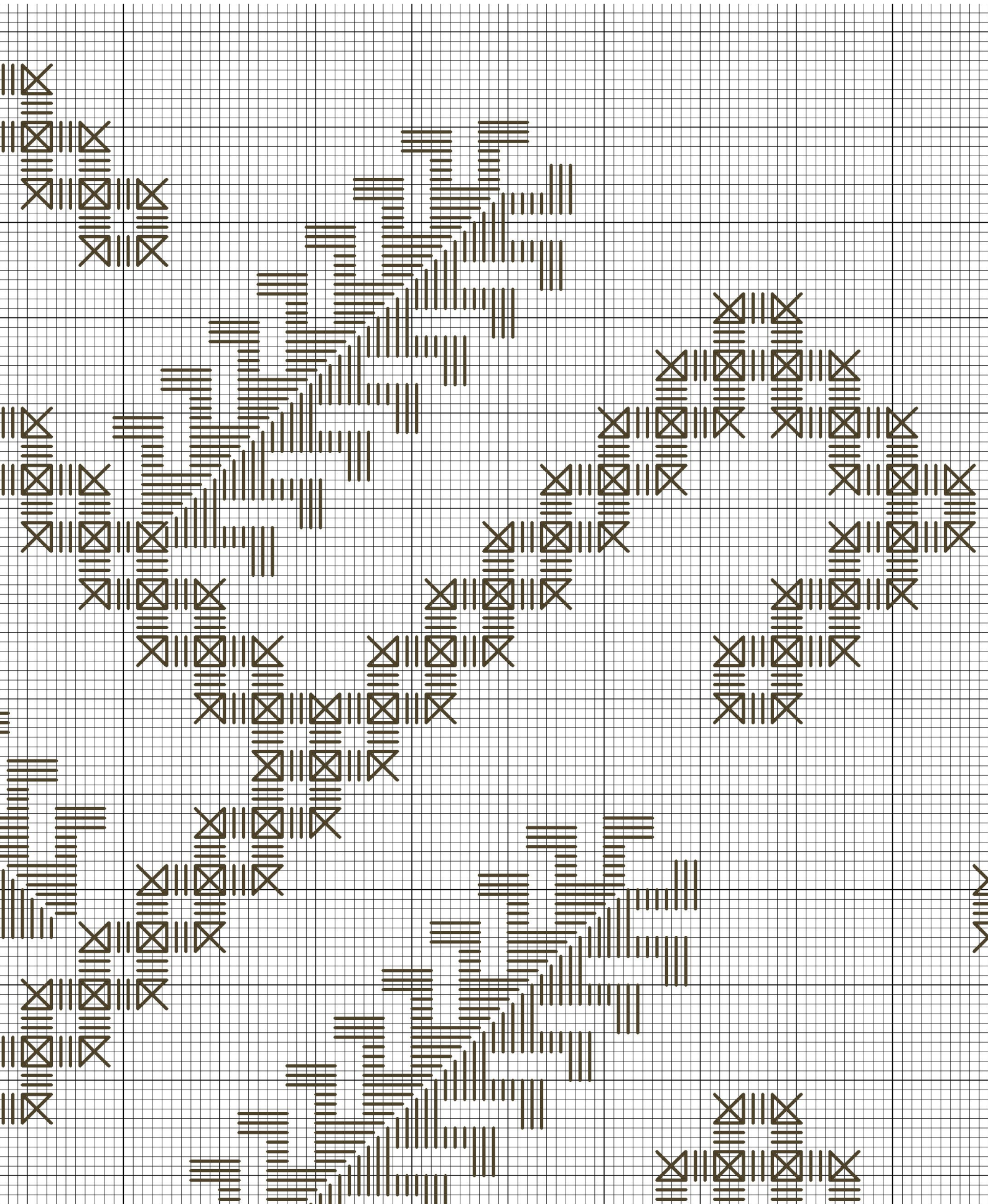



DMC BLANK



МУЗЕЙ  
ІВАНА ГОНЧАРА

НАЦІОНАЛЬНИЙ ЦЕНТР  
НАРОДНОЇ КУЛЬТУРИ

МАНЖЕТ

Техніки вишивки та шиття: гладь,  
рясування, зубцювання, вистіг

КН-113



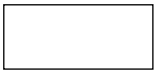

DMC BLANK



МУЗЕЙ  
ІВАНА ГОНЧАРА

НАЦІОНАЛЬНИЙ ЦЕНТР  
НАРОДНОЇ КУЛЬТУРИ

МАНЖЕТ: ДЕТАЛЬНА  
СХЕМА ВИШИВКИ

Техніка вишивки: гладь

КН-113

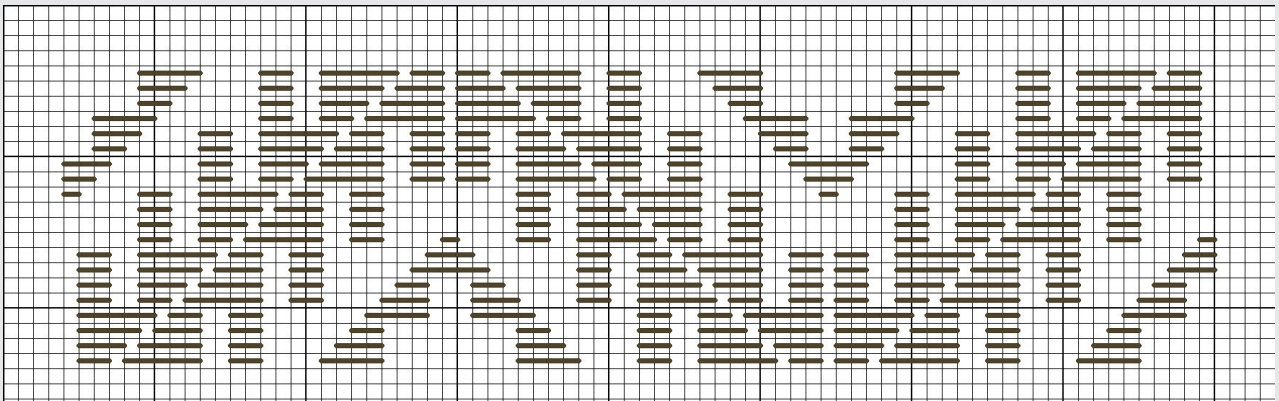



DMC BLANK



МУЗЕЙ  
ІВАНА ГОНЧАРА

НАЦІОНАЛЬНИЙ ЦЕНТР  
НАРОДНОЇ КУЛЬТУРИ

ПОДІЛ: ЗАГАЛЬНА  
СХЕМА ВИШИВКИ

Техніки вишивки та шиття:  
прутик, мережка прутик з  
настилом через чисницю, вистіг,  
зубцювання

КН-113

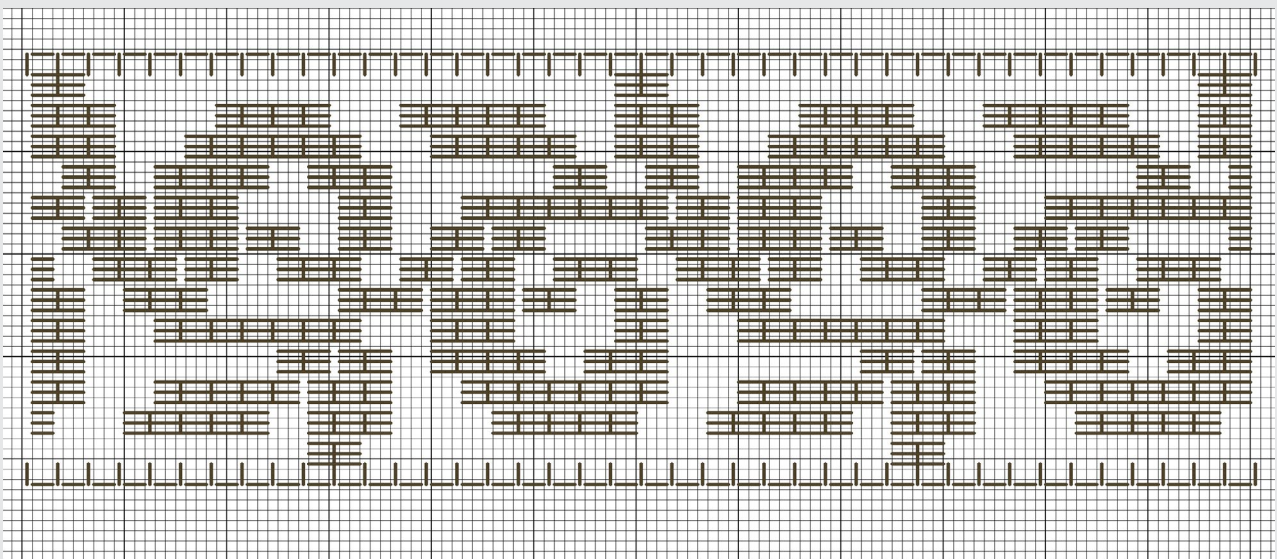





DMC BLANK



МУЗЕЙ  
ІВАНА ГОНЧАРА

НАЦІОНАЛЬНИЙ ЦЕНТР  
НАРОДНОЇ КУЛЬТУРИ

ПОДІЛ: ДЕТАЛЬНА СХЕМА  
ВИШИВКИ

Техніки вишивки та шиття:  
прутик, мережка прутик з  
настилом через чисницю, вистіг,  
зубцювання

КН-113

